

# 「マンションドクターの知恵袋」その13

## －マンション維持管理用語集③－

マンション維持管理用語集の第3回目です。前回は建物の構造体、主にコンクリートの劣化現象について解説しました。今回は建物の維持管理についてよく出てくる建物の部位・名称について図示します。

毎日、目にしている建物でも、特定の箇所を人に伝える時に、その部位の名称がわからないことがあると思います。こういった建物の部位・名称は、改修工事の仕様を決定するとき、工事中の打合せ、居住者に対するアンケートの中などで頻繁に使われますので、知っておけばスムーズに打合せを進めることができます。また建物の維持管理にもよく使用されますので、覚えておいてもよいと思われます。

バルコニー内は、建物の調査や改修工事の前のアンケートにはじまり、改修工事の期間を通して頻出する語句を図示しました。特に工事完了時の検査は居住者自身が行い、アンケート形式で施工者に伝える場合が多いので、的確に問題を伝えるためにも、アンケートにこういった図を添付するのもよいのではないのでしょうか。

廊下側、特に玄関廻りは毎日使用する場所でもあり、工事期間中に使用制限が行われることも多い部分です。工事の進捗状況に合わせて、様々なアナウンスがされますので、建物のどの部分について指示しているのかを明確にすることで、工事自体を滞りなく進めることができます。

ここで示している他にも、わからない言葉、名称が出てきたら、その都度コンサルタントや施工者に質問して、疑問が残らないように改修工事を進めていくことが重要です。

### ■ バルコニー側の名称

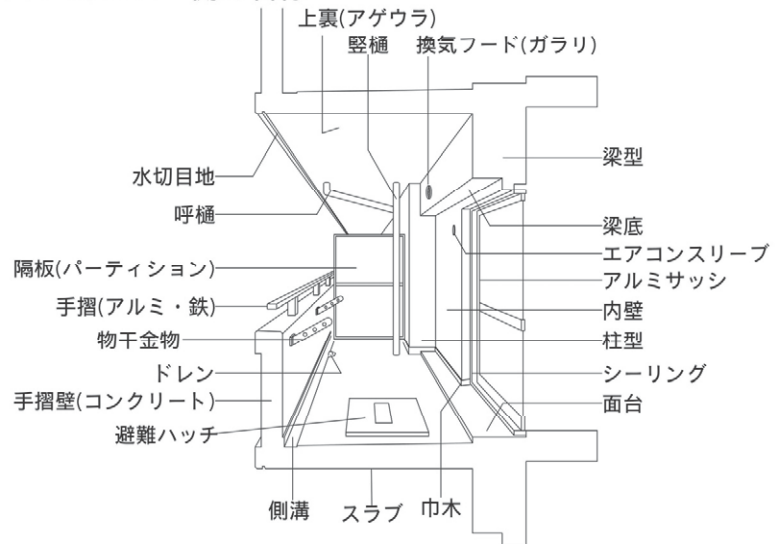

### ■ 廊下側の名称

